

**Agenda**

Du lundi 30 mai au dimanche 5 juin 2016, c'est la Semaine Européenne du Développement Durable (SEDD).

A cette occasion, le SIDEFAGE va promouvoir le compostage par le biais d'expositions, d'activités ludiques pour les grands et les petits, de chasses au trésor et de visites de sites.

Nous serons présents le :

**Lundi 30 mai** à Ferney-Voltaire

**Mardi 31 mai** à St-Julien Genevois

**Mercredi 1<sup>er</sup> juin** à La Roche sur Foron

**Jeudi 2 juin** à Annemasse

**Vendredi 3 juin** à Nantua

**Samedi 4 juin** à Bellegarde sur Valserine

Nous vous accueillerons de 16h à 20h sur des lieux stratégiques du compostage : sites de compostage partagé, jardins familiaux, plateformes de compostage ...

N'hésitez-pas à venir à notre rencontre pour poser vos questions et en apprendre un peu plus sur le compostage !

+ d'infos sur [www.sidefage.fr](http://www.sidefage.fr)

Autres dates à retenir pour venir échanger avec nous :

**Samedi 21 mai** : Portes Ouvertes au Centre Horticole d'Annemasse

**Dimanche 5 juin** : Printemps des Moises à Habère-Poche

**Samedi 11 juin** : Enseigne Botanic de St-Genis Pouilly

## Fabriquer votre hôtel à insectes !

Pour le jardinier amateur, les insectes sont souvent synonymes de ravageurs ... Et pourtant, un grand nombre de « petites bêtes » sont de très bonnes auxiliaires du jardinier ! Elles représentent une solution naturelle et efficace pour protéger vos plantes et elles favorisent la pollinisation.

L'hôtel à insectes est donc l'outil idéal pour attirer ces petites bêtes et surtout les inciter à rester dans votre jardin. Il n'est pas nécessaire de regrouper les insectes à un même endroit, vous pouvez aussi disposer des refuges à différents endroits de votre jardin.

Voici quelques exemples d'abris à confectionner :



**Le pot suspendu** : Le forficule (ou perce-oreille pour les intimes) a besoin d'un petit pot de terre cuite rempli de tiges de paille. Après un séjour à l'envers tout le mois de mai au sol (sous une haie ...), il suffit de suspendre ce pot ou le déplacer vers les lieux infestés de pucerons. Veiller à déplacer le pot quand les pucerons auront disparus pour éviter que les forficules changent de menus et se délectent de vos fruits.

**La bûche trouée** : Afin d'attirer les abeilles osmies, il suffit de forer dans une bûche en bois ou une brique des trous sur environ 10 cm de profondeur sans la perforer de part en part. Vous pouvez également proposer à ces butineuses travailleuses, des petits fagots de tiges creuses de 2 à 12 mm de diamètre et bouchées à une des extrémités par de l'argile ou de la pâte à modeler.



**Le pot en terre cuite :** Pour offrir un toit aux bourdons, il suffit d'installer un pot en terre cuite à l'envers dans un trou creusé au sol. Le fond du pot doit affleurer à la surface du sol et doit être protégé de la pluie avec une planchette. L'intérieur sera garni de paille broyée.



**Les écorces décollées :** Rassemblez avec une tige filetée des planchettes, en intercalant des écrous de même épaisseur. En imitant les écorces décollées des arbres morts, vous offrez aux coccinelles un refuge pour l'hiver. A installer dès le mois d'août, plein sud, dans un tas de pierre ou sur un mur ou dans l'encadrement d'une fenêtre.

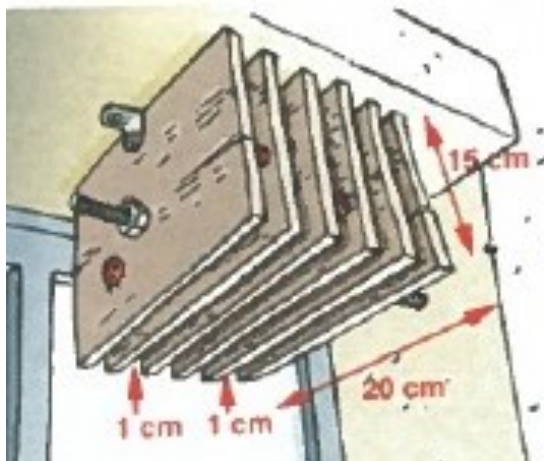

**La boîte à lettres :** La chrysope sera ravie de ce « home sweet home » en forme de boîte à lettres (30 x 20 x 15 cm) garnie de paille et percée de trous. Un refuge à poser à environ 1,80 m du sol.

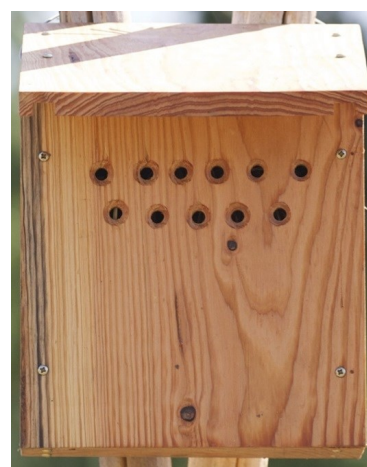

Sources : FRAPNA

Les petites bêtes vous remercient beaucoup !! ... Mais les connaissez vous toutes vraiment ? Le prochain « Compostage Infos » reviendra sur ces précieux auxiliaires du jardin en vous expliquant leur rôle dans la nature ...

## L'INFO EN PLUS ... AVEZ-VOUS PENSÉ AU MULCHING ?

Tondre sa pelouse est une véritable corvée ! Il faut savoir que pour une superficie de 100 m<sup>2</sup>, vous produisez entre 60 et 110 kg de tonte par an. Mais comment se débarrasser de ces quantités de déchets verts ? Pensez à utiliser votre tonte en paillage en l'étalant en fine couche pour certains légumes du potager (pommes de terre, carottes ...) mais il faudra renouveler l'opération régulièrement pour pérenniser ce paillis. Et pourquoi pas... ne rien faire ? En pratiquant la tonte mulching, vous gagnerez du temps tout en fertilisant votre pelouse. Le principe est simple. Il suffit de couper l'herbe sèche le plus régulièrement possible (afin qu'elle ne soit pas trop haute et que les morceaux ne soient pas trop gros) et de la laisser sur la pelouse. Les brins d'herbe hachés vont se décomposer sur le sol et former un engrais naturel qui fertilisera votre gazon.

Mourad ILMAN

Ambassadeur du compostage

Tél : 06 77 63 93 15

Email : [compostage@sidefage.fr](mailto:compostage@sidefage.fr)

<http://www.sidefage.fr/reseau-des-guides-composteurs>

